

**Examen du Certificat de Formation des Jeunes Adolescents
SESSION 2017
EPREUVE PRATIQUE APBAT 2
Métallerie Ferronnerie Soudure**

TITRE : PORTE SERVIETTE

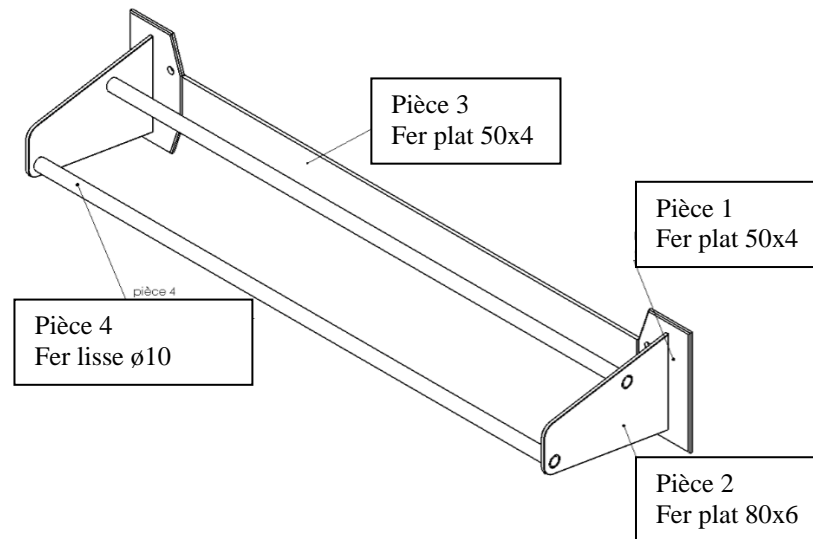

DUREE : 2h30 Epreuve pratique (15 points) : **2h** Questionnaire (5points) : **30 min**

SUJET : Réaliser un porte serviette à fixer au mur

MATERIEL A DISPOSITION

Matériaux	Outils et machines
<ul style="list-style-type: none"> - Plans d'usinage et d'assemblage - Pièces débitées non usinées <ul style="list-style-type: none"> . 2 plaques de fer plat de 50x4 de longueur 100 mm . 1 plaque de fer plat de 50x4 de longueur 440 mm . 2 plaques de fer plat de 80x6 de longueur 120 mm . 2 pièces de fer lisse Ø10 de longueur 500 mm 	<ul style="list-style-type: none"> - Le matériel de sécurité - 6 électrodes - Un poste de soudure - Un marteau à piquer les soudures - Un marteau - Une équerre à chapeau - Une lime intermédiaire plate - Une pointe à tracer - Un réglet de 200 à 300 mm - Un mètre ruban - Un pointeau - Un foret de Ø6 et de Ø10 - Une perceuse à colonne - Une meuleuse d'angle - Un disque à ragréer de Ø115 - Un disque lamellé Ø115

Vue éclatée

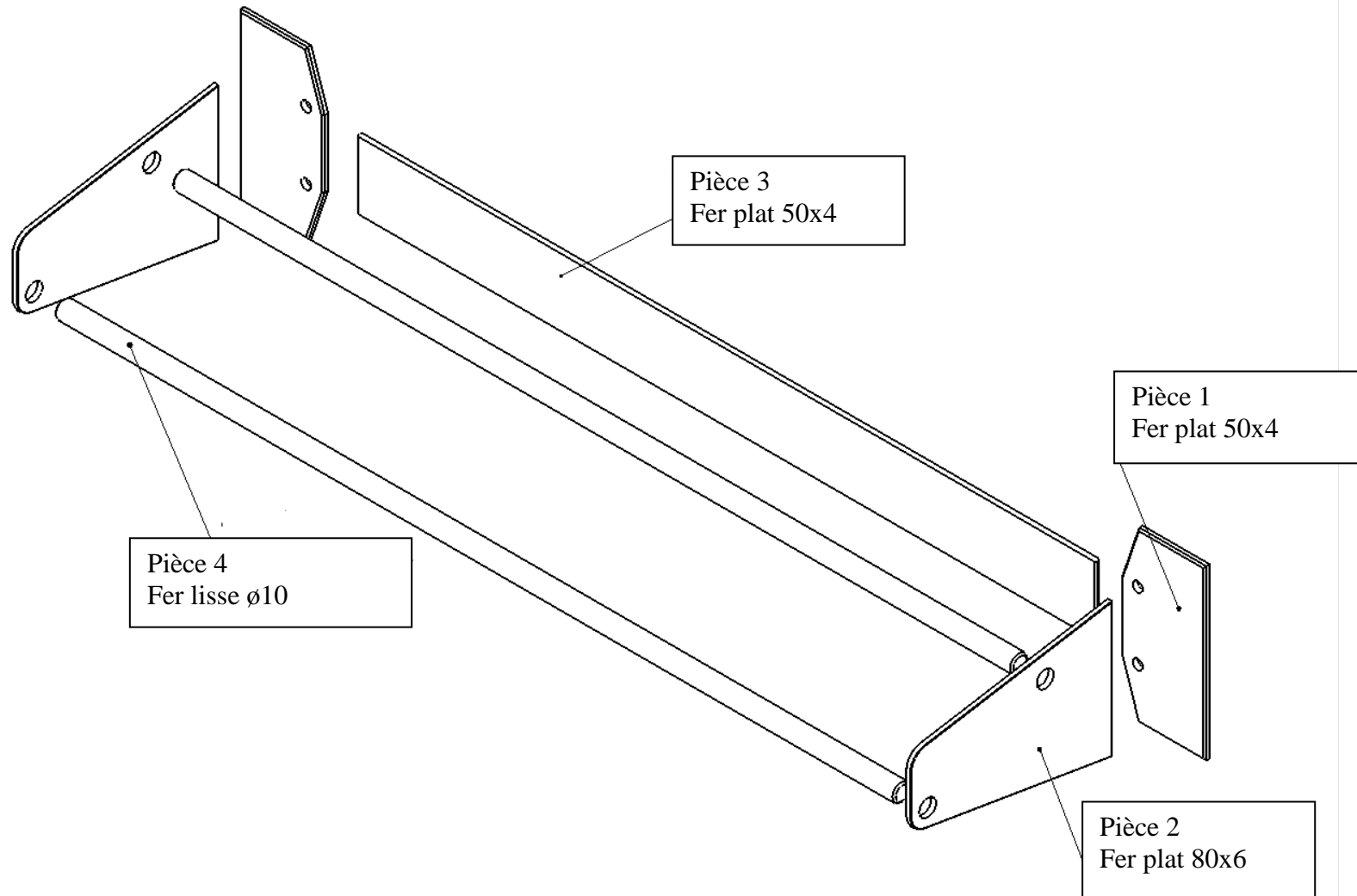

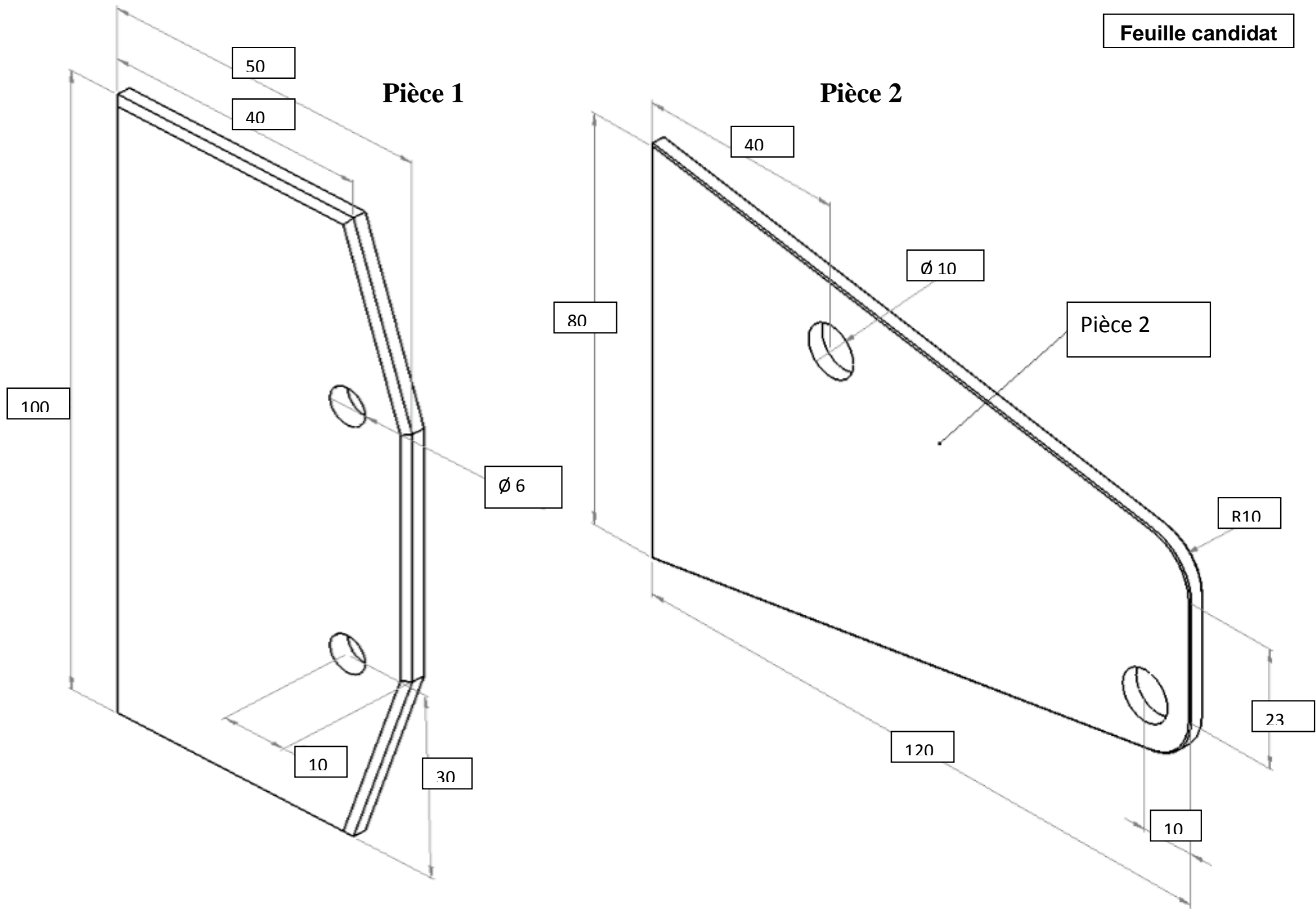

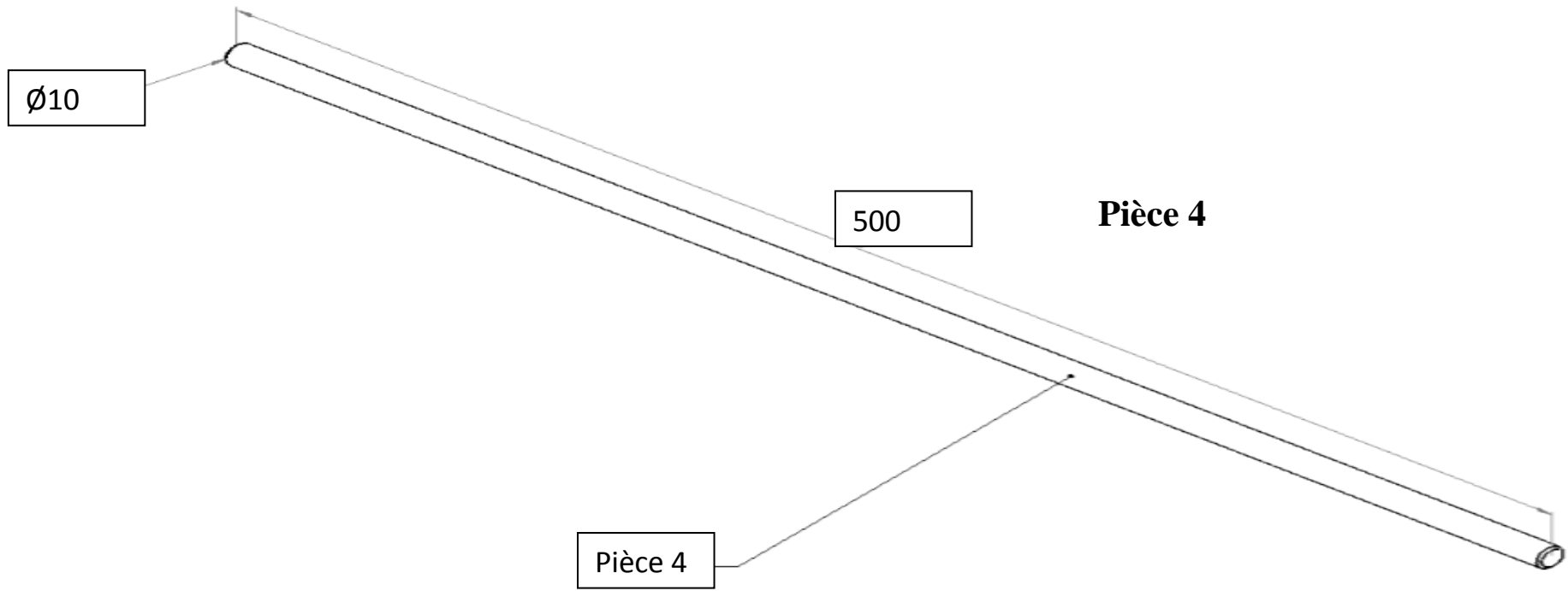
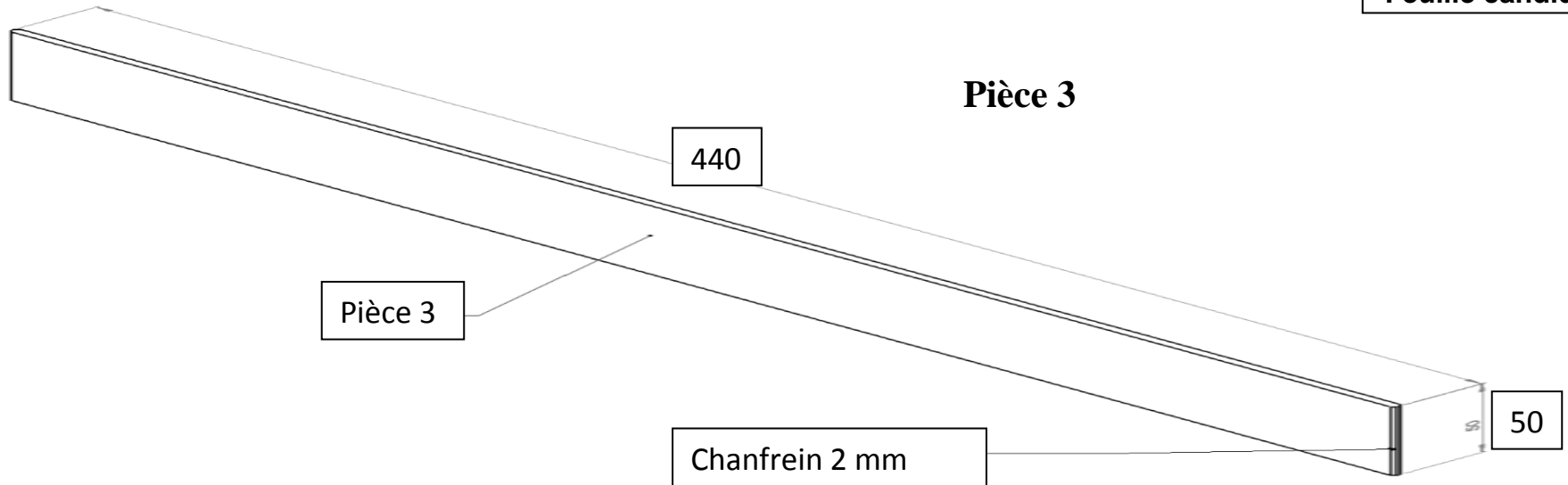

**Examen du Certificat de Formation des Jeunes Adolescents
SESSION 2017
EPREUVE PRATIQUE APBAT 2
Métallerie Ferronnerie Soudure**

EPREUVE ECRITE / 5 points

Durée 30 min

Nom et prénom du candidat :

(Questions relatives au lexique, à la sécurité, aux calculs spécifiques au domaine professionnel ...)

1/ Cocher les équipements de protection individuelle adaptés à de la soudure 1 pt

- Casque antibruit Masque de soudure Masque anti poussière
 Gants Chaussures Tablier Casque de chantier

2/ Calculer l'intensité de soudage pour une soudure descendante (intensité de base 70 A) 1 pt

.....
.....

3/ En quelle matière sont faits les gants et le tablier de soudure ? 1pt

.....

4/ Qu'est-ce qu'un abaque de perçage ? 1pt

.....
.....

5/ Pourquoi le fer s'oxyde-t-il ? 1pt

.....
.....

**Examen du Certificat de Formation des Jeunes Adolescents
SESSION 2017
EPREUVE PRATIQUE APBAT 2
Métallerie Ferronnerie Soudure**

CORRECTION DE L'EPREUVE PRATIQUE / 15 points

Nom et prénom du candidat :

CRITERES D'EVALUATION	Barème
La préparation des pièces à souder (chanfrein)	.../2 pts
Le ragréage des soudures	.../2 pts
La longueur hors tout	.../1 pt
Les soudures en angle	.../2 pts
L'équerrage des montants	.../1 pt
Les deux montants à 10 mm du bord	.../1 pt
Les positionnements des perçages, sans tolérance	.../4 pts
Les congés de 10 mm	.../2pts
TOTAL	/15 pts

CORRECTION DE L'EPREUVE ECRITE / 5 points

1/ Gants - Masque de soudure – Tablier – Chaussures

1 point pour 3 ou 4 bonnes réponses

0 point pour 0 à 2 bonnes réponses

2/ $(70 \times 20) : 100 = 14 \rightarrow 70 + 14 = 84$ A (l'unité en ampère n'est pas exigible)

3/ Le cuir

4/ Un tableau de réglage des vitesses de perçage en tour/minute

5/ Le fer s'oxyde à cause de l'oxygène dans l'air accélérée par la chaleur et l'eau

TOTAL GENERAL :

EPREUVE PRATIQUE + EPREUVE ECRITE : /15 + /5 = /20